



Centrala spełnia wymagania  
Dyrektywy ErP  
obowiązujące od 01.01.2018 r.



#### Wykonanie standardowe:

- bezramowa obudowa z izolacją 60 mm
- wewnątrz i na zewnątrz lakierowana proszkowo (RAL 7035)
- zintegrowane sterowanie (Plug & Play)
- przyłącze poziome
- energooszczędne wentylatory EC
- wysoki stopień sprawności odzysku ciepła
- możliwe wykonanie z odzyskiem wilgotności (na zamówienie)
- dwoje drzwi serwisowych; obejście

#### Dane techniczne: SupraBox COMFORT 1500 H

<b>Wykonanie wewnętrzne</b> (LEWE / PRAWĘ)	<u>z regulacją:</u> SBC150HGLIB0-1A (LEWE); SBC150HGRIB0-1A (PRAWĘ) <u>bez regulacji:</u> SBC150HGLIBE-1A (LEWE); SBC150HGRIBE-1A (PRAWĘ)
<b>Wykonanie zewnętrzne</b> (LEWE / PRAWĘ)	<u>z regulacją:</u> SBC150HGLWB0-1A (LEWE); SBC150HGRWB0-1A (PRAWĘ) <u>bez regulacji:</u> SBC150HGLWBE-1A (LEWE); SBC150HGRWBE-1A (PRAWĘ)
<b>Wymiary (L x H x T)</b>	1670 x 1520 x 700 mm (wraz z szafką sterowniczą i regulowanymi stopkami)
<b>Nominalny punkt pracy</b> Wydajność $V_{nom}$ Ciśnienie dyspozycyjne	1500 m <sup>3</sup> /h 200 Pa
<b>Wentylatory</b>  Napięcie / częstotliwość Maks. całkowity pobór prądu Obroty Pobór mocy Klasa SFP	 <p>Swobodny wylot, wirnik z łopatkami wygiętymi do tyłu, napęd silnikiem komutowanym elektronicznie, zintegrowane sterowanie</p> <p>230 V / 50 Hz 5,5 A 2730 min<sup>-1</sup> 2 x 460 W SFP 3</p>
<b>Odzysk ciepła</b> Sprawność [%]	Przeciwprądowy wymiennik ciepła - do 92% *, klasa H1 * = wartość maksymalna z kondensacją; sprawność odzysku zależy od stanu pracy urządzenia
<b>Filtry powietrza</b>	Filtry panelowe w obudowie z tworzywa sztucznego; nawiew: F7 / wywiew: M5 (dawniej F5)  553 x 568 x 96 mm
<b>Przyłącze</b> Średnica Nominalna prędkość powietrza w króćcu	Poziome Ø400 3,3 m/s
<b>Regulacja</b>	Nawiew / Wywiew / Kontrola temperatury w pomieszczeniu, bezstopniowa regulacja obrotów wentylatora, sterowanie funkcją obejścia modulowanym sygnałem 0-10V
<b>Obejście</b>	Przeciwbieżna przepustnica obejścia, przepustnica na obejściu i na wymienniku
<b>Masa (z automatyką)</b>	289 kg
<b>Maks. temp. powietrza przetłaczanego</b>	40°C (wyższa temp. dostępna na specjalne zamówienie)

**Charakterystyka pracy:**

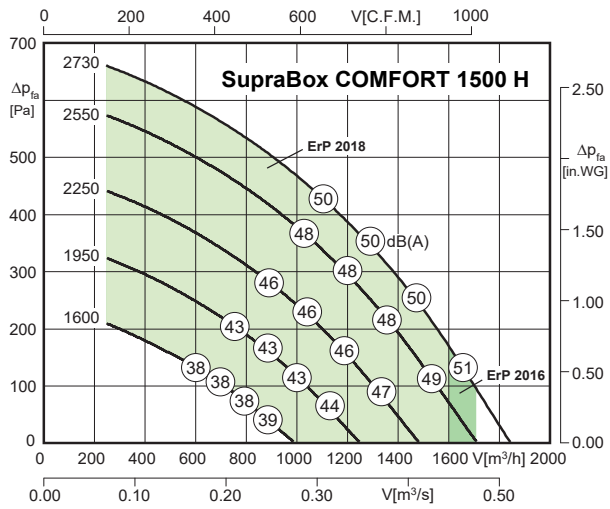

**Akustyka:**

Na charakterystykach podano poziom mocy akustycznej przez obudowę LWA2 w dB(A).

Poziom mocy akustycznej na wlocie LWA5 = LWA2 + 4 dB

Poziom mocy akustycznej na wylocie LWA6 = LWA2 + 27 dB

**Obliczenia:**

LWA5 w oktawie: LWA5(Okt) = LWA5 + wartość korekty (tabela → wiersz LWA5)

LWA6 w oktawie: LWA6(Okt) = LWA6 + wartość korekty (tabela → wiersz LWA6)

Wartość korekty: $\Delta L_{w_{okt}}$ [dB]	fM [Hz]						
	125	250	500	1K	2K	4K	8K
LWA5 [dB(A)] - wlot (ZEW / WYW)	-16	-12	-6	-4	-7	-12	-25
LWA6 [dB(A)] - wylot (NAW / WYR)	-24	-15	-11	-7	-4	-6	-14
LWA2 [dB(A)] - obudowa	-7	-5	-7	-8	-10	-15	-26

Uwaga: przykład obliczeniowy na str. 49

**Wymiary:**

Wszystkie wymiary w mm. Na rysunku przedstawiono wykonanie LEWE. Wykonanie PRAWO jest lustrzanym odbiciem w pionie.  
\* Zadaszenie - tylko w wersji zewnętrznej. Okap dachu wynosi 100 mm.

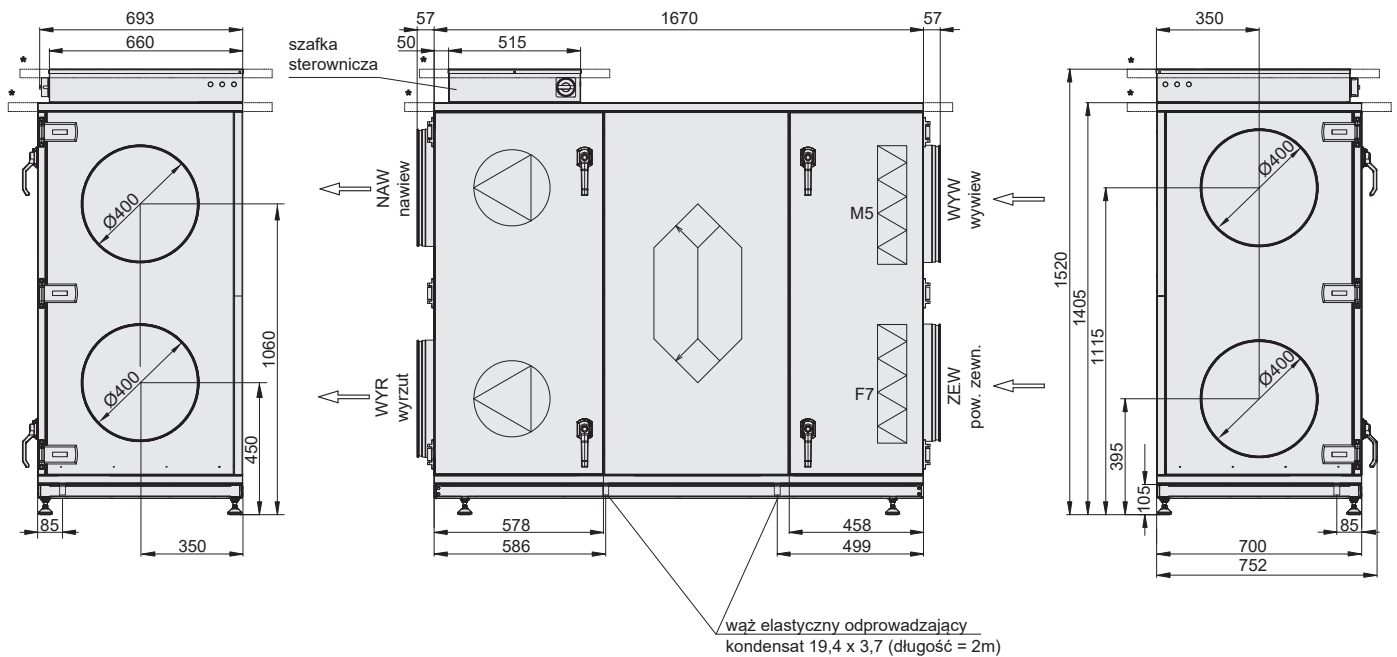

**Akcesoria:**

	Króciec elastyczny (komplet - 4 szt.)	strona 35
	Przepustnica odcinająca (obsługa automatyczna)	strona 36
	Tłumik akustyczny	strona 35
	Nagrzewnica elektryczna wtórna	strona 37

	Nagrzewnica elektryczna wstępna	strona 39
	PWW - Nagrzewnica wodna wtórna	strona 40
	PKW - Chłodnica wodna	strona 40
	Dodatkowe akcesoria elektryczne (czujnik temperatury, czujnik CO <sub>2</sub> )	strona 34