

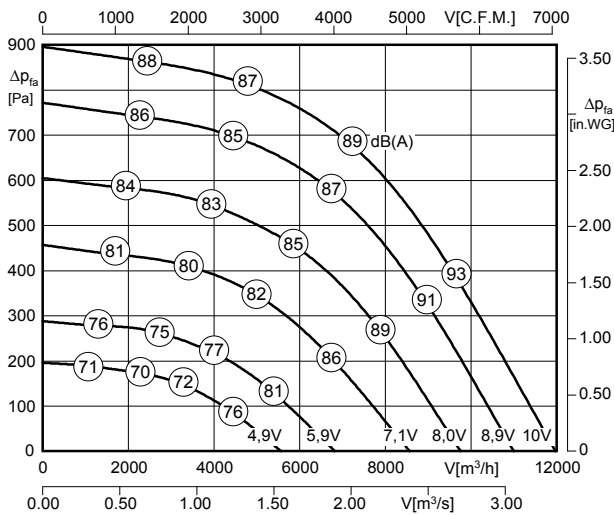

- zintegrowana regulacja (sterownik EC)
- płynna regulacja wydajności (0-10V)
- wbudowane zabezpieczenie termiczne silnika
- wymiar kanału: 100 x 50 cm
- wirnik z łopatkami zagiętymi do tyłu
- obudowa z ocynkowanej blachy stalowej
- uchylna kłapa rewizyjna
- wersja izolowana akustycznie (WS)

Dane techniczne:



LWA6 - moc akustyczna na wlocie pokazana na charakterystykach przepływu

KHAG 560.61F W

LWA2 = LWA6 - 17 dB

LWA5 = LWA6 - 6 dB

KHAG 560.61F WS

LWA2 = LWA6 - 20 dB

LWA5 = LWA6 - 12 dB



Typ	Nr art.	U [V]	f [Hz]	P [kW]	I _N [A]	n [min ⁻¹]	t _R [°C]	Moc akust.* [dB(A)]	Klasa szczelności	Schemat podł.łącz.	Masa [kg]
KHAG 560.61F W	D15-56002	400	50 / 60	2.6	4.1	1400	50	71 / 82 / 88	IP 54	01.390	105.0
KHAG 560.61F WS¹⁾	D15-56012	400	50 / 60	2.6	4.1	1400	50	68 / 76 / 88	IP 54	01.390	122.0

1) wersja izolowana akustycznie

*) względne wartości całkowite: obudowa LWA2 / wlot LWA5 / wylot LWA6 przy V=0,5 x V_{max}

Dane akustyczne:

KHAG 560.61F W

L _{WAref} skorygowany charakterystyką A przy V = 0,5*V _{max}	fM [Hz]						
	125	250	500	1K	2K	4K	8K
L _{WA2} [dB(A)] obudowa	-10	-4	-7	-9	-11	-12	-14
L _{WA5} [dB(A)] wlot	-10	-8	-7	-6	-7	-11	-21
L _{WA6} [dB(A)] wylot	-16	-8	-5	-6	-7	-14	-22

KHAG 560.61F WS

L _{WAref} skorygowany charakterystyką A przy V = 0,5*V _{max}	fM [Hz]						
	125	250	500	1K	2K	4K	8K
L _{WA2} [dB(A)] obudowa	-6	-4	-6	-11	-18	-25	-29
L _{WA5} [dB(A)] wlot	-11	-8	-7	-6	-7	-10	-19
L _{WA6} [dB(A)] wylot	-16	-8	-5	-6	-7	-14	-22

Schemat podłączeniowy:

01.390

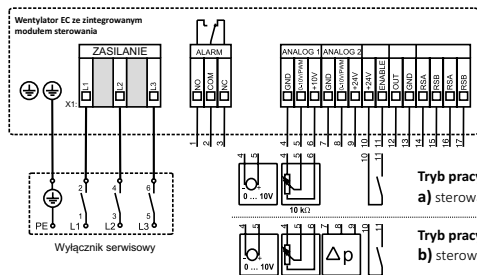

Zmiana trybu pracy wymaga ponownej konfiguracji parametrów za pomocą interfejsu RS-485!

Wymiary [mm]:

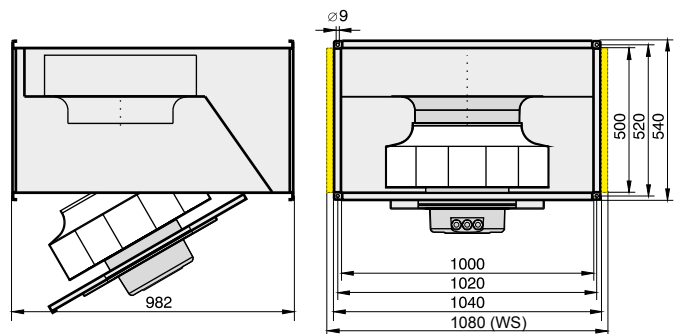

Akcesoria:



POT 1	POT 2	MTC	GS 2	FKV	GF	JKL	KD	KFB (M5)	KFB (F7)	VK
Nr art. H55-00049	Nr art. H55-00055	Nr art. H55-00073	Nr art. H80-00031	Nr art. I30-56001	Nr art. I00-56001	Nr art. V21-10007	Nr art. D20-10500	Nr art. D22-10505	Nr art. D22-10507	Nr art. V10-56000
Strona 178	Strona 178	Strona 179	Strona 181	Strona 159	Strona 159	Strona 161	Strona 159	Strona 162	Strona 162	Strona 160